

Sådan fungerer Pipe section

90° bøjning

Trin 1

- Læg rørskaalen på en plan overflade. Den røde linje angiver, hvor du skal skære. Sørg for, at du skærer i den korrekte vinkel (45°). Brug en egnet skarp kniv.

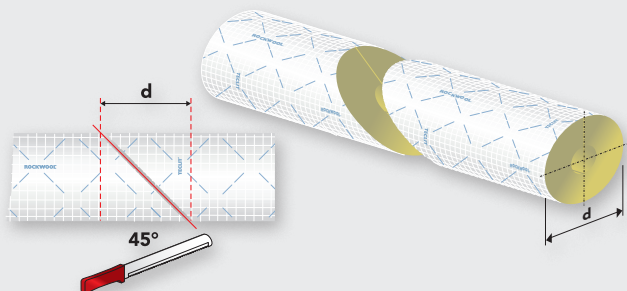

Trin 2

- Placér rørskaalsdelene over røret. Efter du har fjernet beskyttelsespapiret, skal du forsegle samlingerne med den selvklæbende langsgående tape.
- Skub de tilskårne ender af rørskaalen tæt op mod hinanden og tape samlingerne med TECLIT Alutape. Sørg for, at isoleringsdelene støder helt sammen, og undgå mellemrum og sprækker.

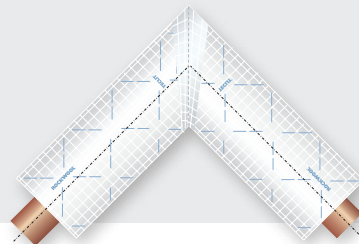

135° bøjning

Trin 1

- Læg rørskaalen på en plan overflade. Den røde linje angiver, hvor du skal skære. Sørg for, at du skærer i den korrekte vinkel (22,5°). Brug en egnet skarp kniv.

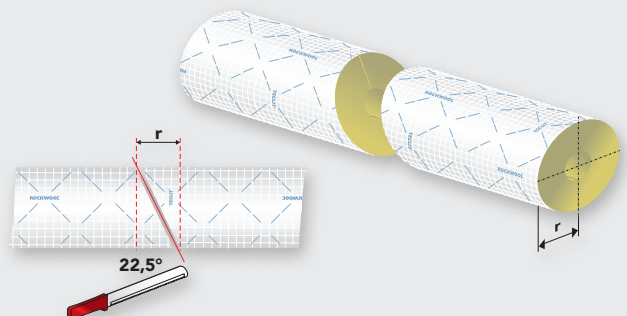

Trin 2

- Placér rørskaalsdelene over røret. Efter du har fjernet beskyttelsespapiret, skal du forsegle samlingerne med den selvklæbende overlappende tape.
- Skub de tilskårne ender af rørskaalene tæt op mod hinanden og forsegl samlingerne med TECLIT Alutape. Sørg for, at rørskaalsdelene støder helt sammen, og undgå spalter og sprækker.

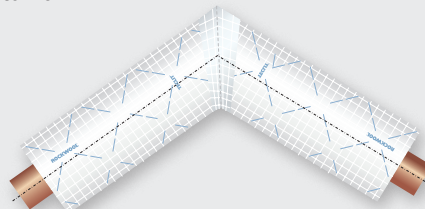

Bøjning

Trin 1

- Læg rørskaalen på en plan overflade. Skær rørskaalen i en vinkel på 11,25° for at lave del A og B. Brug en egnet skarp kniv.

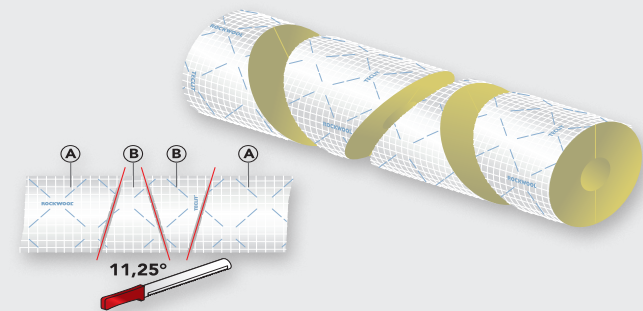

Trin 2

- Placér rørskaalsdelene over røret. Fjern beskyttelsespapiret, og forsegl samlingerne med den selvklæbende langsgående tape.
- Skub de tilskårne ender af rørskaalene tæt op mod hinanden og forsegl samlingerne med TECLIT Alutape. Sørg for, at rørskaalsdelene støder helt sammen, og undgå mellemrum og sprækker.

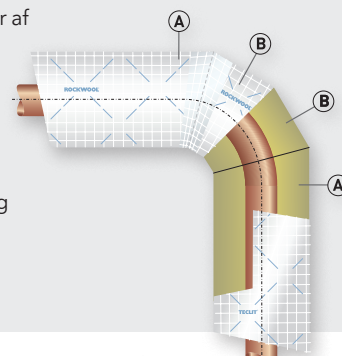

Glat nu omhyggeligt alle tapesamlinger ud ved hjælp af en egnet spatel som TECLIT Tape sealer.